

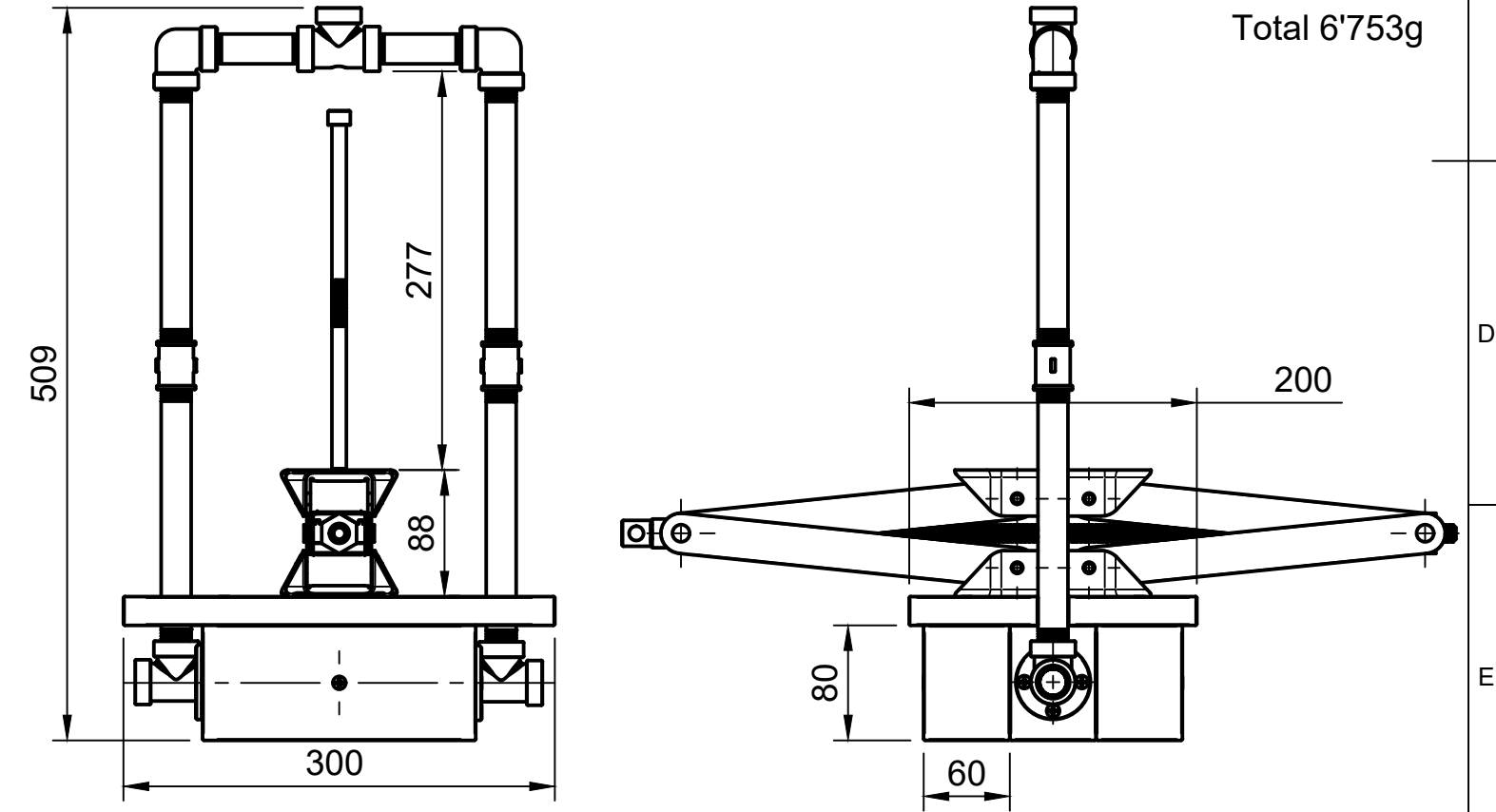

Liste de composants				
élément	qté	numéro de pièce	description :	masse
1	3	S005-BAR-202212132	Barrote de madeira 30x80x190mm	519.914 g
2	1	S005-PLA-202212131	Plano de apoio 20x300x200mm	657.656 g
3	1	MAC-Auto-330mm-925Kg	Macaco losangulo min 88mm	2459.424 g
4	2	CON-0°-1/2"	Conector direito 1/2"-1/2"	48.37 g
5	2	CUR-90°-1/2"	Curvo 90° 1/2"	108.144 g
6	1	CON-T-1/2"	Conector T 1/2"	188.947 g
7	2	FIX-90°-1/2"	Fixação de parede 90° 1/2"	248.247 g
8	1	S005-EMB-202212131	Embolo de injeção	156.555 g
9	4	PAR-EN14592-1"	Parafuso para madeira de 1"	0.99 g
10	4	PAR-EN14592-2"	Parafuso para madeira de 2"	3.007 g
11	8	PAR-EN14592-3"	Parafuso para madeira de 3"	7.36 g
12	4	TUB-DIN EN 10253-2 – 1/2"x200mm	Tubo-DIN EN 10253-2- 1/2"x200mm	174.615 g
13	2	TUB-EN10253-1/2"x80mm	Tubo 1/2" 80mm	74.212 g



Criador	Desenhado por <b>Marco Bernardo 20.12.2022</b>	Validado por	
 <b>Sun Factory</b>	Tipo de documento	Fase <b>PRO</b>	1:5
	Designação <b>Injetora Manual Tubos standard</b>	N° de desenho <b>S005-INJ-202212132</b>	
Versão <b>A</b>	Data de criação <b>30.12.2022</b>	Folha <b>1/1</b>	